

SYGEF Plus Membranový ventili typ 515 S hrdly pro svařování natupo metric

Provedení:

- Materiál: **PVDF-HP**
- Ideální pro vysoce čisté (HP) aplikace, nevhodné pro oxidující kyseliny
- Dvojnásobně vyšší průtok ve srovnání s předchozími typy
- Celoplastové závitové víko bez šroubů
- Ruční kolo s vestavěným zámekem
- Celková stavební délka dle EN 558
- **Pouze pro vodu**

Možnosti:

- Individuální konfigurace
- Samoregulační multifunkční modul s integrovanými kontakty koncových poloh

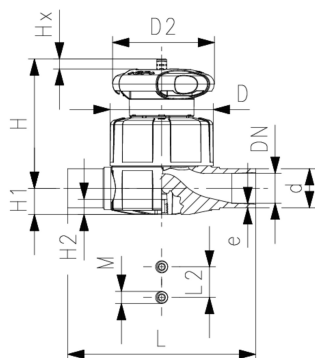

d (mm)	DN (mm)	PN (bar)	kv-hodnota ($\Delta p=1$ bar) (L/min)	PTFE/EPDM kód	Váha (kg)
20	15	16	125	180 515 132	0.295
25	20	16	271	180 515 133	0.438
32	25	16	481	180 515 134	0.870
40	32	16	759	180 515 135	0.944
50	40	16	1263	180 515 136	1.846
63	50	16	1728	180 515 137	2.512

d (mm)	D (mm)	D2 (mm)	H (mm)	H1 (mm)	H2 (mm)	L (mm)	L2 (mm)	M	e (mm)	Zdvih= Hx (mm)	Nejbl. inch (inch)
20	65	65	73	14	12	124	25	M6	1.9	7	½
25	80	65	81	18	12	144	25	M6	1.9	10	¾
32	88	87	107	22	12	155	25	M6	2.4	13	1
40	101	87	115	26	15	176	45	M8	2.4	15	1 ¼
50	117	135	148	32	15	193	45	M8	3.0	19	1 ½
63	144	135	166	39	15	223	45	M8	3.0	25	2

Technické údaje o produktech nejsou závazné. Konstrukční a rozměrové změny vyhrazeny.

Přeloženo z originálu výrobce

PPS Engineering CZ s.r.o., zastoupení Georg Fischer Piping Systems

info@ppsengineering.cz

www.ppsengineering.cz

© PPS 10/2018